

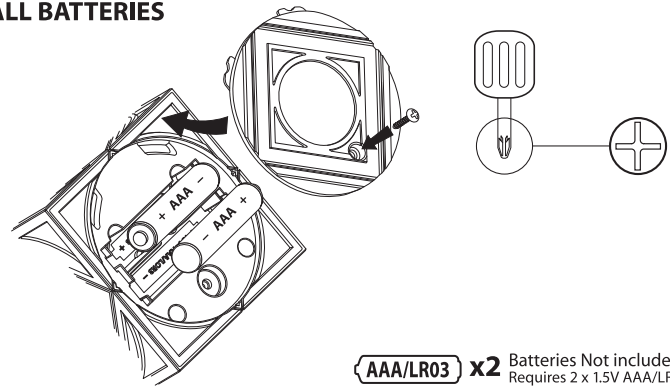

JEDI™ HOLOCRON

INSTALL BATTERIES



AAA/LR03 x2 Batteries Not included
Requires 2 x 1.5V AAA/LR03 batteries

USING THE HOLOCRON

Press if answer is "unknown" or "irrelevant"

Press to decrease speed of text

• Press light button to change light mode.

• Press & Hold to turn on the Holocron for light-up display.

• Note: in this mode, the Holocron will automatically shut-off after approximately 15 minutes.

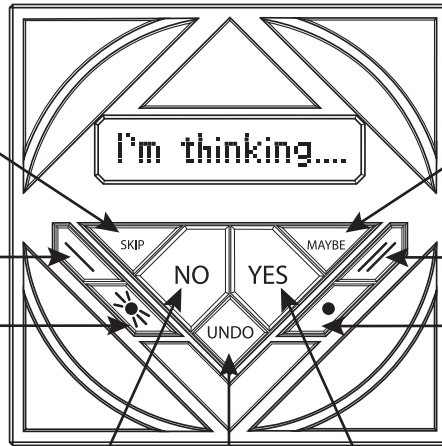

Press to answer "sometimes" or "maybe" to a question

Press to increase speed of text

Press to reset

(note: requires object with flat, pointed tip like a pen)

Press to answer No

Press to undo your answer to the last question

Press to turn on the Holocron or answer Yes

How To Play:

1. Press the "Yes" button to start a new game
2. Think of any Star Wars being, location or technology from the Episode 1 through 6 movies or the TV shows
3. Answer each question with either a "Yes", "No", "Maybe" or "Skip" response.

4. See if the Holocron guesses what you're thinking in 20 questions or you win!

Sleep Mode:

After 60 seconds of inactivity, the game will automatically shut down and go into "sleep mode." To turn it on again and resume your game, press the "YES" button within approximately 10 minutes.

NOTE: This equipment has been tested and found to comply with the limits for a Class B digital device, pursuant to Part 15 of the FCC Rules. These limits are designed to provide reasonable protection against harmful interference in a residential installation. This equipment generates, uses and can radiate radio frequency energy and, if not installed and used in accordance with the instructions, may cause harmful interference to radio communications. However, there is no guarantee that interference will not occur in a particular installation. If this equipment does cause harmful interference to radio or television reception, which can be determined by turning the equipment off and on, the user is encouraged to try to correct the interference by one or more of the following measures:

- Reorient or relocate the receiving antenna.
- Increase the separation between the equipment and receiver.
- Connect the equipment into an outlet on a circuit different from that to which the receiver is connected.
- Consult the dealer or an experienced radio/TV technician for help.

Caution: changes or modifications not expressly approved by the party responsible for compliance could void the user's authority to operate the equipment.

Conforms to safety requirements of ASTM F963

IMPORTANT: In an environment with electrostatic discharge, the product may malfunction. In this case, please remove the batteries and wait 5 minutes and then replace the batteries.

KEEP THESE INSTRUCTIONS FOR FUTURE REFERENCE - DO NOT DISCARD
Questions? Visit unclemilton.com



This product and its batteries must be disposed of separately at your local waste recycling centre. Do not dispose them in your household waste bin.

This device complies with Part 15 of the FCC Rules. Operation is subject to the following two conditions:

- (1) This device may not cause harmful interference, and
- (2) This device must accept any interference received, including interference that may cause undesired operation.



© 2015 UMI. All rights reserved.
® and ™ designate U.S. trademarks of Uncle Milton Industries, Inc.
P.O. Box 6281 Thousand Oaks, CA 91359 USA.
Printed in China. Product and colors may vary.

© & ™ Lucasfilm Ltd.
All rights reserved.

BATTERY SAFETY INFORMATION

- Only adults should install and replace batteries.
- Non-rechargeable batteries are not to be recharged.
- Rechargeable batteries are to be removed from the toy before being charged.
- Rechargeable batteries are only to be charged under adult supervision.
- Different types of batteries or new and used batteries are not to be mixed.
- Batteries are to be inserted with the correct polarity.
- Exhausted batteries are to be removed from the toy.
- The supply terminals are not to be short-circuited.
- Do not mix old and new batteries.
- Do not mix alkaline, standard (carbon-zinc) or rechargeable (nickel-cadmium) batteries.
- Do not dispose of batteries in fire. Battery may explode or leak.
- Batteries should be recycled or disposed of as per state and local guidelines.



HOLOCRÓN JEDI™

COLOQUE LAS BATERÍA

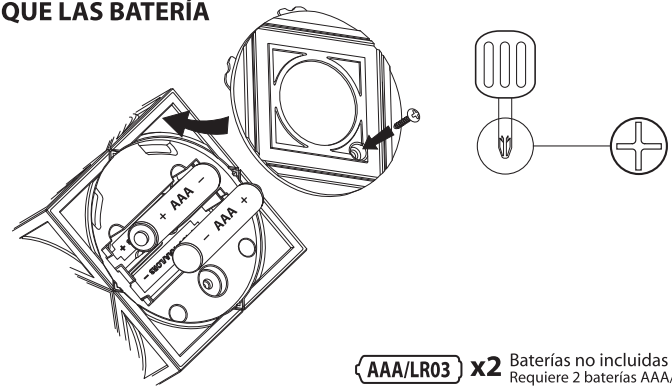

USO DEL HOLOCRÓN

- Presionar si la respuesta es “desconocida” o “irrelevante”.
- Presionar para disminuir la velocidad del texto
- Presionar el botón de la luz para cambiar al modo de luz.
- Presionar y mantener presionado para encender el Holocrón con la pantalla encendida.
- Nota: en este modo, el Holocrón se apagará automáticamente después de 15 minutos aproximadamente. 15 minutos.

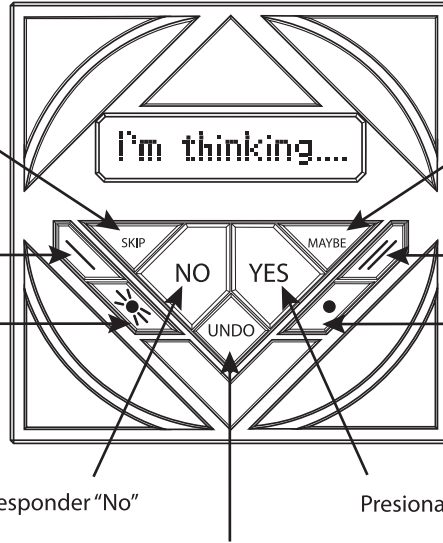

- Presionar para responder “a veces” o “tal vez” a una pregunta.
- Presionar para aumentar la velocidad del texto
- Presionar para reiniciar (nota: requiere objeto con extremo en punta, como un bolígrafo)
- Presionar para responder “No”
- Presionar para encender el Holocrón o responder “Sí”
- Presionar para deshacer la respuesta a la última pregunta

Cómo jugar:

1. Presiona el botón “Yes” (Sí) para comenzar un nuevo juego.
2. Piensa en cualquier ser, lugar o tecnología desde La guerra de las galaxias del Episodio 1 hasta las 6 películas o los programas de televisión.
3. Responde cada pregunta con una respuesta “Yes” (Sí), “No”, “Maybe” (Tal vez) o “Skip” (Omitir).
4. ¡Comprueba si el Holocrón adivina lo que estás pensando con 20 preguntas, o, de lo contrario, tú ganas!

Modo de suspensión:

Después de 60 segundos de inactividad, el juego se desactivará automáticamente y entrará al “modo de suspensión”. Para volver a encenderlo y continuar con el juego, presiona el botón “YES” (Sí) en un lapso de 10 minutos aproximadamente.

NOTA: Se ha comprobado que este equipo cumple los límites para dispositivos digitales de Clase B, de acuerdo con el apartado 15 de las normas de la FCC. Estos límites se han previsto para ofrecer una protección razonable contra interferencias dañinas en instalaciones residenciales. Este equipo genera, utiliza y puede irradiar energía de radiofrecuencia y, si no se instala y se utiliza conforme a las instrucciones, podría ocasionar interferencias perjudiciales para las comunicaciones por radio. No obstante, no es posible garantizar que dichas interferencias no se produzcan en una instalación determinada. Si este equipo causa interferencias perjudiciales para la recepción de radio o televisión (lo que puede determinarse apagando y encendiendo el equipo), el usuario puede intentar corregir las interferencias adoptando una o varias de las siguientes medidas:

- Vuelva a orientar o a colocar la antena de recepción.
- Aumente la separación entre el equipo y el receptor.
- Conecte el equipo a una toma de corriente de un circuito distinto al que esté conectada la unidad receptora.
- Póngase en contacto con el distribuidor o con un técnico de radio y televisión para obtener ayuda.

INFORMACIÓN SOBRE SEGURIDAD CON RESPECTO A LAS BATERÍAS

- La instalación y la sustitución de baterías deben ser realizadas por adultos únicamente.
- No deben recargarse las baterías que no sean recargables.
- Las baterías recargables deben quitarse del juguete antes de cargarlas.
- Las baterías recargables solo deben cargarse bajo supervisión de un adulto.
- NO deben mezclarse diferentes tipos de baterías ni baterías nuevas y usadas.
- Las baterías deben introducirse con la polaridad correcta.
- Las baterías gastadas deben extraerse del juguete.
- No se deben cortocircuitar los bornes de alimentación.
- No mezclar baterías nuevas y viejas.
- No mezclar baterías alcalinas, comunes (carbono-zinc) ni recargables (níquel-cadmio).
- No desechar las baterías en el fuego. La batería podría explotar o tener fugas.
- Las baterías deben reciclarse o desecharse según las directrices estatales o locales.

Precaución: los cambios o modificaciones no aprobados expresamente por la parte responsable del cumplimiento podrían anular la autoridad del usuario para operar el equipo.

Cumple los requisitos de seguridad de ASTM F963.

IMPORTANTE: En un ambiente con descarga electrostática, el producto puede funcionar mal. En este caso, extraiga las baterías, espere 5 minutos y luego vuelva a colocarlas.

CONSERVE ESTAS INSTRUCCIONES PARA CONSULTAS FUTURAS. NO LAS DESECHE.
¿Tiene preguntas? Visite unclemilton.com



Este producto y sus baterías deben desecharse de forma separada en su centro de reciclaje de residuos local. No los deseche en el cesto de residuos de su casa

Este equipo cumple el apartado 15 de las normas de la FCC. El funcionamiento está sujeto a las dos condiciones siguientes:

- (1) este dispositivo no debe ocasionar interferencias dañinas y
- (2) este dispositivo debe aceptar cualquier interferencia recibida, incluida la interferencia que pudiera ocasionar funcionamiento indeseado.



© 2015 UMI. Todos los derechos reservados.
** y TM* designan marcas comerciales estadounidenses de Uncle Milton Industries, Inc. P.O. Box 6281 Thousand Oaks, CA 91359 EE. UU. Impreso en China. El producto y los colores pueden variar.

© & ™ Lucasfilm Ltd. Todos los derechos reservados